

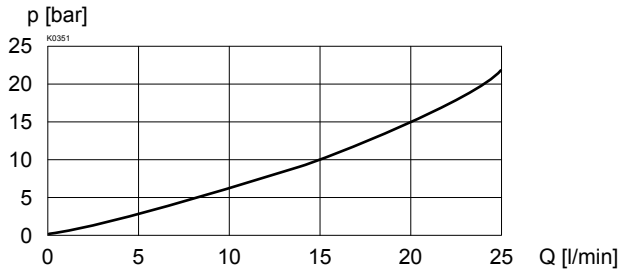
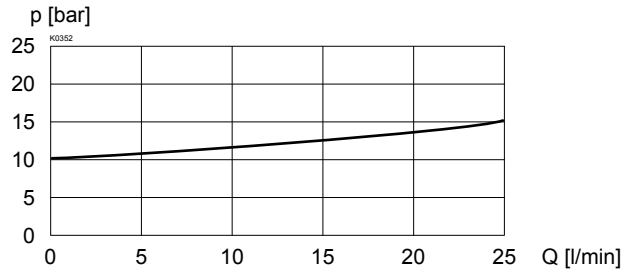
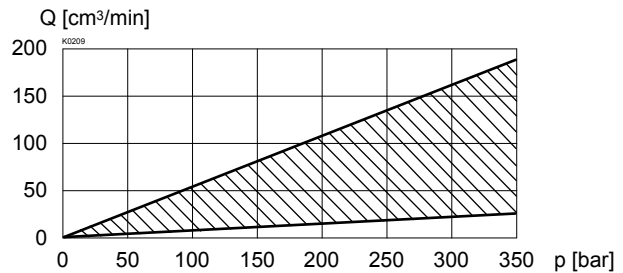
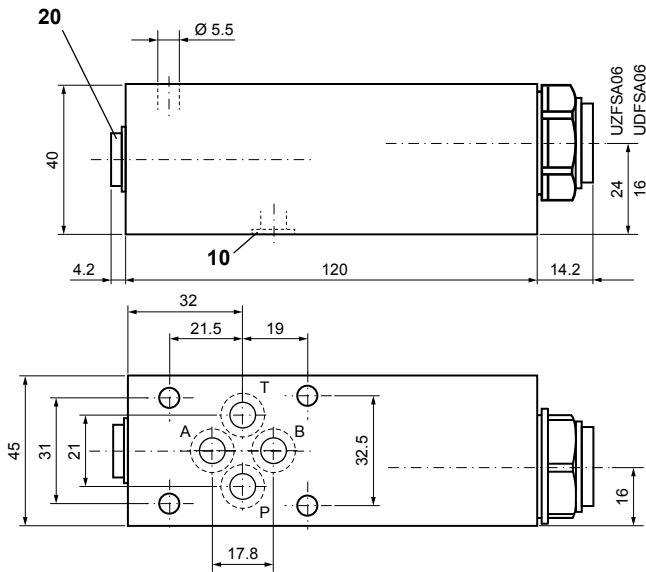

**DONNEES DE PUISSANCE** Viscosité de l'huile  $\nu = 30 \text{ mm}^2/\text{s}$ 
 $\Delta p = f(Q)$  Courbe Perte de charge / débit vol.  
 Fonction à 2-voies

 $\Delta p = f(Q)$  Courbe Perte de charge / débit vol.  
 Fonction à 3-voies

 $Q_L = f(p)$  Courbe débit de fuite / pression

**DIMENSIONS**

**CARTOUCHES À VISSER MONTEES**

Les cartouches à visser mentionnées ci-dessous sont dans les plaques sandwich.

Type	Désignation	Feuille no.
UZFPM22	Fonction 2 voies	2.5-630
UDFPM22	Fonction 3 voies	2.5-630

**LISTE DE PIECES**

Position	Article	Désignation
10	160.2093	O-ring ID 9,25x1,78
20	238.2406	Vis de fermeture VSTI G1/4"-ED

**ACCESSOIRES**

Embases filetéés simples ou multiples voir registre 2.9

Explications techniques voir feuille 1.0-100