

Distributeur proportionnel

Construction à flasquer

- ◆ $Q_{max} = 42$ l/min
- ◆ 4 plages de débit volumétrique
- ◆ $Q_{Nmax} = 32$ l/min
- ◆ $p_{max} = 350$ bar

NG6
ISO 4401-03

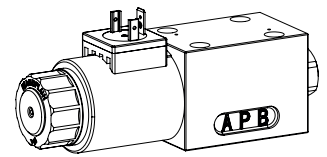

DESCRIPTION

Distributeur à tiroir proportionnel à action directe avec 4 raccordements en système à 5 chambres. Ajustement du tiroir précis, petite fuite, grande durée de vie. L'ajustement du débit volumétrique s'effectue par un électro-aimant proportionnel Wandfluh. Proportionnellement à l'augmentation du courant électro-magnétique, la course du tiroir, l'ouverture du tiroir et le débit volumétrique de la valve augmentent. Pour le pilotage des amplificateurs proportionnels Wandfluh sont à disposition (registre 1.13).

UTILISATION

Les distributeurs proportionnels sont parfaitement indiqués pour des tâches exigeantes grâce à une haute résolution, un grand débit volumétrique et une faible hystérèse. Les utilisations se situent dans l'industrie aussi bien que dans l'hydraulique mobile pour la commande souple et contrôlée des entraînements hydrauliques. Quelques exemples: réglage des pales de générateurs d'éoliennes, machines forestières et de travail des sols, machines-outils et machines de production de papier, commandes de positions simples, robotique et commande de ventilateurs.

SYMBOLE

Commande symétrique

ACB-S

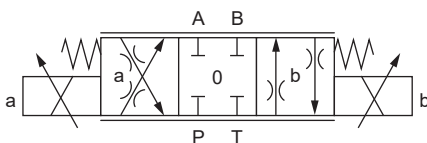

AC1-S

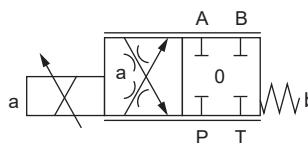

CB2-S

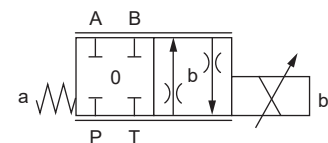

Commande sur l'admission

ADB-V

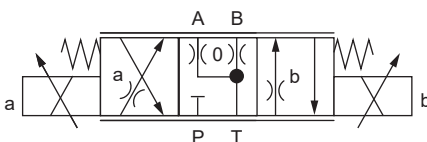

AD1-V

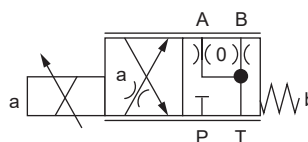

DB2-V

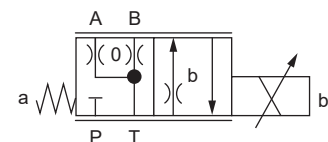

DONNEES GENERALES

Dénomination	Distributeur proportionnel
Construction	A action directe
Fixation	Construction à flasquer
Grandeur nominale	NG6 selon norme ISO 4401-03
Actionnement	Electro-aimant proportionnel
Température d'ambiance	-25...+70 °C si >50 °C, I _G est accessible seulement sous condition
Poids	1,5 kg (1 électro-aimant) 2,0 kg (2 électro-aimants)

ACTIONNEMENT

Actionnement	Electro-aimant proportionnel poussant, à bain d'huile, étanche à la pression
Exécution	W.E45 / 23 x 50 (Feuille 1.1-182) M.S45 / 23 x 50 (Feuille 1.1-181)
Raccordement	Connecteur à fiche EN 175301 – 803 Connecteur à fiche AMP Junior-Timer Connecteur Deutsch DT04 – 2P

CODIFICATION

		WD P F A06 - <input type="text"/> - <input type="text"/> - <input type="text"/> / <input type="text"/> <input type="text"/> - <input type="text"/> <input type="text"/> # <input type="text"/>			
Distributeur, à action directe					
Proportionnel					
Construction à flasquer					
Norme de raccordement internationale ISO, NG6					
Désignation des symboles selon tableau					
Plage de débit volumétrique nominale Q_N	5 l/min	<input type="text" value="5"/>	16 l/min	<input type="text" value="16"/>	
	10 l/min	<input type="text" value="10"/>	32 l/min	<input type="text" value="32"/>	
Tension nominale U_N	12 VDC	<input type="text" value="G12"/>			
	24 VDC	<input type="text" value="G24"/>			
	sans bobine	<input type="text" value="X5"/>			
Bobine à insérer	Boîtier métallique, rond	<input type="text" value="W"/>			
	Boîtier métallique, carré	<input type="text" value="M"/>			
Exécution de raccordement	Connecteur à fiche EN 175301-803 / ISO 4400	<input type="text" value="D"/>			
	Connecteur à fiche AMP Junior-Timer	<input type="text" value="J"/>			
	Connecteur Deutsch DT04 - 2P	<input type="text" value="G"/>			
Matière des joints	NBR	<input type="text"/>			
	FKM (Viton)	<input type="text" value="D1"/>			
Commande manuelle de secours	Intégrée	<input type="text"/>			
	Bouton-poussoir	<input type="text" value="HF1"/>			
	Broche	<input type="text" value="HS1"/>			

Indice de changement (modifié par l'usine)

1.10-77

DONNEES ELECTRIQUES

Protection	Exécution de raccordement D: IP65 Exécution de raccordement J: IP66 Exécution de raccordement G: IP67 et IP69K
Durée d'enclenchement relative	100 % ED / FM
Tension nominale en standard	12 VDC, 24 VDC
Courant limite à 50 °C	$I_G = 930 \text{ mA}$ ($U_N = 24 \text{ VDC}$) $I_G = 1690 \text{ mA}$ ($U_N = 12 \text{ VDC}$)

Note!



Autres spécifications électriques voir feuille 1.1-182 (bobine à insérer W) et 1.1-181 (bobine à insérer M)

DONNEES HYDRAULIQUES

Pression de service	$p_{\max} = 350 \text{ bar}$
Pression du réservoir	$p_{T\max} = 250 \text{ bar}$
Débit volumétrique maximal	$Q_{\max} = 42 \text{ l/min}$, voir courbe
Débit volumétrique nominal	$Q_N = 5 \text{ l/min}$, 10 l/min, 16 l/min, 32 l/min
Débit de fuite	Sur demande
Hystérèse	$\leq 5 \%$ avec signal dither optimal
Fluide	Huiles minérales, autres sur demande
Plage de viscosité	12 mm ² /s...320 mm ² /s
Plage de température fluide	-25...+70 °C (NBR) -20...+70 °C (FKM)
Degré de pollution	Classe 18 / 16 / 13
Filtration	Filtration recommandée $\beta_{6...10} \geq 75$, voir feuille 1.0-50

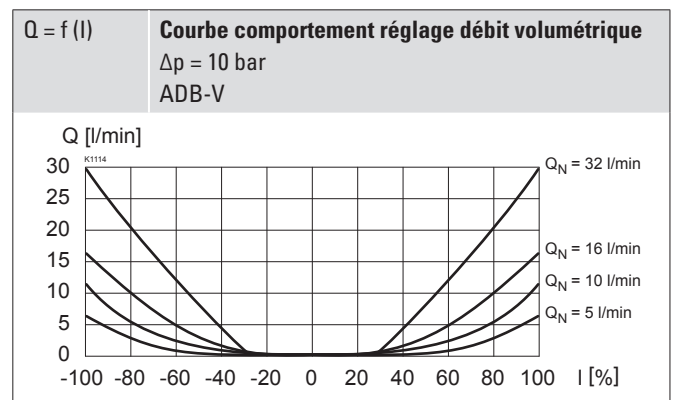
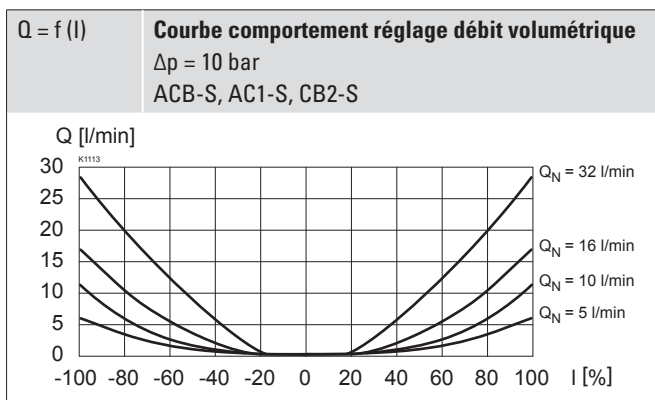
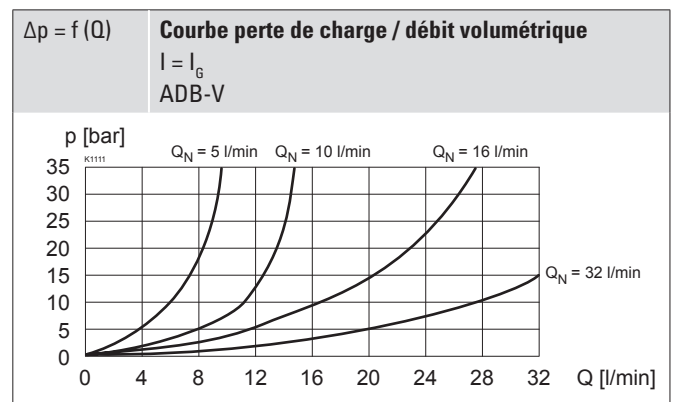
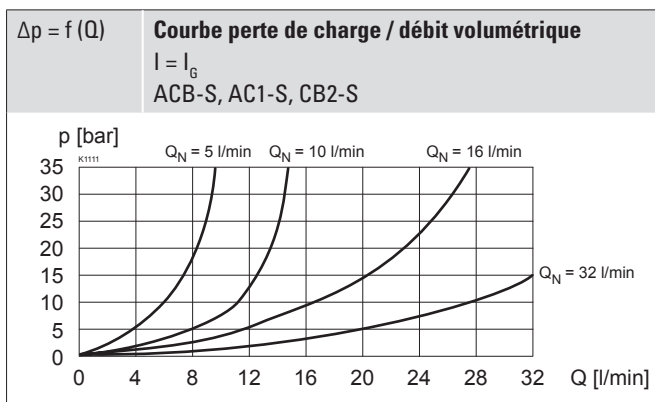
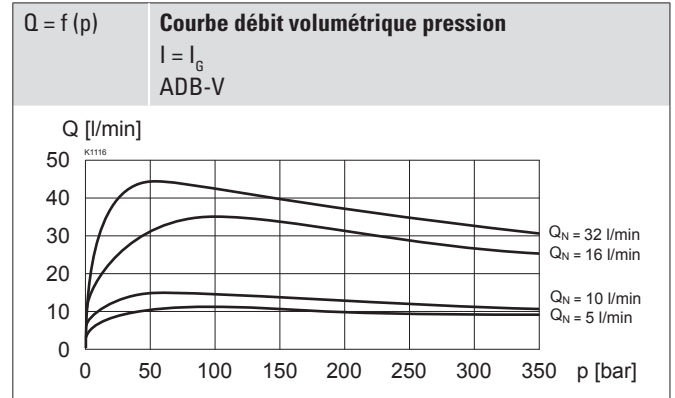
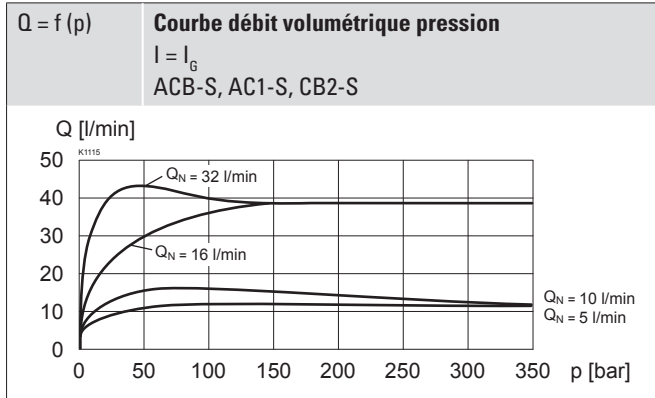
DONNEES DE PUISSANCE

 Viscosité de l'huile $\nu = 30 \text{ mm}^2/\text{s}$

Note!  Toutes les mesures ont été effectuées sur deux arêtes de contrôle. Les sorties A et B ont été pontées en court-circuit.

DIMENSIONS

Distributeur 4/3-voies (centré par ressort)

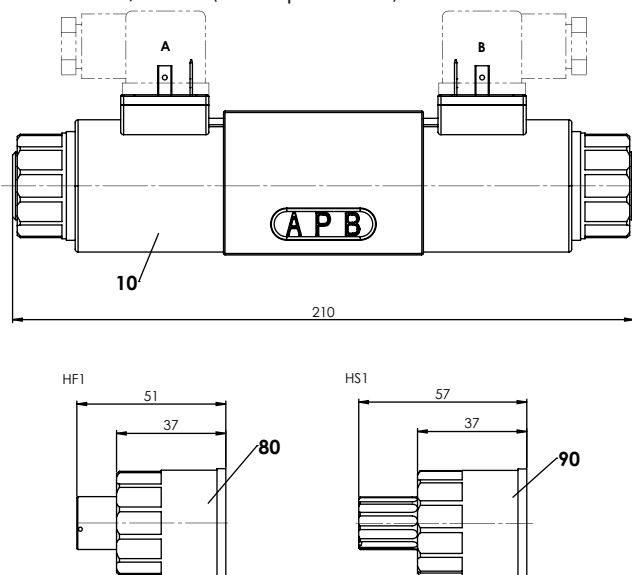

Distributeur 4/2-voies

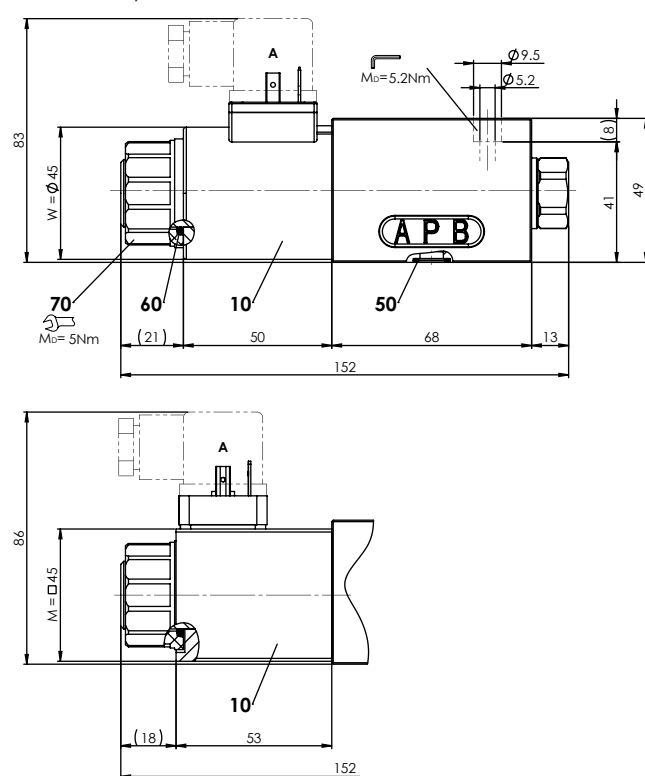
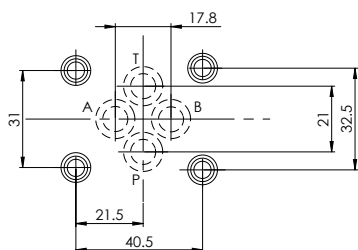
RACCORDEMENT HYDRAULIQUE

COMMANDE MANUELLE DE SECOURS

- ◆ Intégrée (-) Goupille d'actionnement intégrée dans le tube d'armature. Actionnement par pression sur la goupille
- ◆ Bouton-poussoir (HF1) Intégré dans l'écrou moleté. Actionnement par pression sur le bouton-poussoir
- ◆ Broche (HS1) Intégrée dans l'écrou moleté. Actionnement par rotation de la broche (actionnement continu de la valve)

Attention! Un actionnement de la commande manuelle de secours est possible jusqu'à une pression de réservoir de:

- 160 bar Intégrée (-)
- 160 bar Bouton-poussoir (HF1)
- 250 bar Broche (HS1)

Liste de pièces

Position	Article	Description
10	206.1...	W.E45 / 23 x 50
	206.7...	M.S45 / 23 x 50
70	154.2701	Ecrou moleté M23 x 1,5 x 19,7
80	253.7004	HF1-M23
90	253.7002	HS1-M23

Jeu de joints composé de

50	O-ring	ID 9,25 x 1,78
60	O-ring	ID 22,22 x 2,62

ACCESSOIRES

Connecteur opposé grise (A)	Article no. 219.2001
Connecteur opposé noire (B)	Article no. 219.2002
Vis de fixation	Feuille 1.0-60
Embases filetées	Feuille 2.9-30
Embases multiples	Feuille 2.9-60
Montage modulaire	Feuille 2.9-100
Explications techniques	Feuille 1.0-100
Filtration	Feuille 1.0-50
Facteur de marche relatif	Feuille 1.1-430
Amplificateurs proportionnels	Registre 1.13

TRAITEMENT DE SURFACE

Le corps de la valve, le tube d'armature, la bobine à insérer et la vis de fermeture sont zingués-nickelés.

ISO 9227 (800 h) test au jet salin

NOTES DE MONTAGE

Type de montage	Montage à flasquer 5 trous de fixation pour vis cylindriques M5 x 50
Position de montage	Quelconque, de préférence horizontale
Couple de serrage	Vis de fixation $M_0 = 5,2 \text{ Nm}$ (qualité 8.8, zinguée) $M_0 = 5 \text{ Nm}$ écrou moleté

Note!



La longueur de la vis de fixation dépend du matériel de base de l'élément de raccordement.

MATERIAUX D'ETANCHEITE

NBR ou FKM (Viton) en standard, choix dans codification

NORMES

Plan de pose	ISO 4401-03
Electro-aimants	DIN VDE 0580
Exécution de raccordement D	EN 175301 – 803
Protection	EN 60 529
Filtration recommandée	ISO 4406